

AspiraVision Compact für CDM

HID-AV C 35-70 /S CDM 220-240V 50/60Hz

HID-AspiraVision ist das neue, innovativste elektronische MultiWatt Vorschaltgerät für CDM-Lampen. Die kürzlich ergänzte Umschaltfunktion bietet ein Höchstmaß an Flexibilität, da das Betriebsgerät jetzt auf drei unterschiedliche Lampen-Leistungen eingestellt werden kann. Dank der intelligenten SOFT START-Funktion können mehr Leuchten an einem Sicherungsautomaten betrieben werden als bisher.

Produkt Daten

Allgemeine Eigenschaften	
Anwendungscode	-
Lampentyp	CDM
Lampenzahl	1 piece/unit
Für den Einsatz im Außenbereich geeignet	No
Anzahl Produkte für MCB (16 A Typ B) (Nom)	58
Automatischer Neustart	Ja
Elektrische Kenndaten	
Eingangsspannung	220 bis 240 V
Eingangsfrequenz	50 bis 60 Hz
Minimale Netzspannung Betrieb (min.)	198 V
Leistungsfaktor, 100 % Last (Nom)	0.95
Zündungsspannung (max.)	5.0 kV
Zündspannung (min.)	3.0 kV
Zündungsausschaltzeit (Nom)	19 min
Leistung mit Netzspannung (AC)	198-254V
Sicherheit mit Netzspannung (AC)	180-264V
Ableitstrom (max.)	0.25 mA
Einschaltstromweite	10 ms

Toleranz Lampenleistung	-3%/+3%
Einschaltstrom (max.)	8 A
Verdrahtung	
Kabelkapazität Ausgangskabel Sekundärseite (Nom)	160 pF
Kabellänge von Gerät zu Lampe	2 m
Absolierlänge	10.0-11.0 mm
Vorschaltgeräte-Leiterquerschnitt	0.75-2.50 mm ²
Anschlussyp	WAGO series 804
Systemeigenschaften	
Spezifizierte Lampenleistung des Vorschaltgeräts	35-70 W
Lampenleistung für CDM	39-73 W
Energieverlust für CDM	5-7 W
Temperaturkenndaten	
Umgebungstemperatur (max.)	55 °C
Umgebungstemperatur (min.)	-20 °C
Lagertemperatur (max)	80 °C

AspiraVision Compact für CDM

Lagertemperatur (min)	-25 °C
Gehäusetemperatur (Nom)	80 °C
Dimmen	
Steuerungsschnittstelle	-
Mechanische Kenndaten	
Gehäuse	/S
Zulassungen und Anwendungseigenschaften	
Überspannungsschutz (allgemein/differenziell)	EN61547 (L-L 2kV, L-G 4kV) kV
Leuchten-Schutzart (IP)	Not Specified
Überspannungsschutz 400 Vac	5 min
Aktiver Temperaturschutz	Yes
EMV 9 kHz ... 300 MHz	CISPR 15 ed 7.2
Sicherheitsstandard	EN 61347-2-12 and 2-1
Qualitätsstandard	ISO 9000:2000
Umweltnorm	ISO 14001
Oberschwingungen	IEC 61000-3-2

Vibrationsstandard	IEC68-2-6 F c
Erschütterungsstandard	IEC 68-2-29 Eb
Luftfeuchtigkeitsstandard	IEC 60928 clause 13
Zeichen & Zertifikate	F-Kennzeichnung CE ENEC Zertifikat VDE Zertifikat CB Zertifikat VDE-EMC
Brumm- und Geräuschpegel	20 dB(A)
Produktdaten	
Gesamt-Produktcode	871829123310700
Bestell-Produktname	HID-AV C 35-70 /S CDM 220-240V 50/60Hz
EAN/UPC - Produkt	8718291233107
Bestellcode	23310700
Anzahl pro Verpackung	1
Anzahl pro Umverpackung	12
Material-Nr. (12NC)	913700683866
Nettogewicht (Einzelteil)	0.220 kg

Abmessungsskizzen

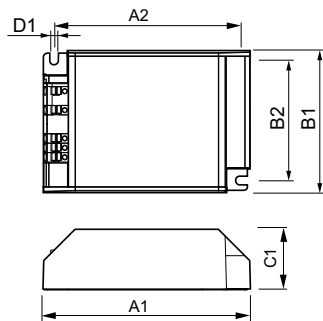

HID-AV C 35-70 /S CDM 220-240V 50/60Hz

Product	D1	C1	A1	A2	B1	B2
HID-AV C 35-70 /S CDM 220-240V 50/60Hz	4.5 mm	32.1 mm	110.0 mm	98.5 mm	75.0 mm	63.5 mm

