

SL629+ PL L

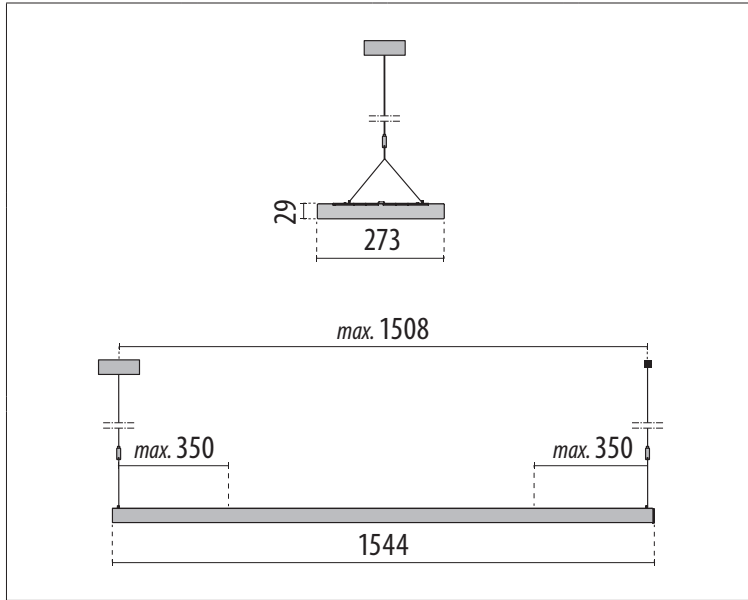

SL629+ PL M

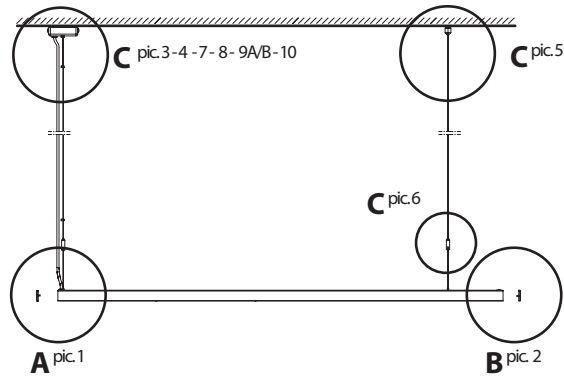
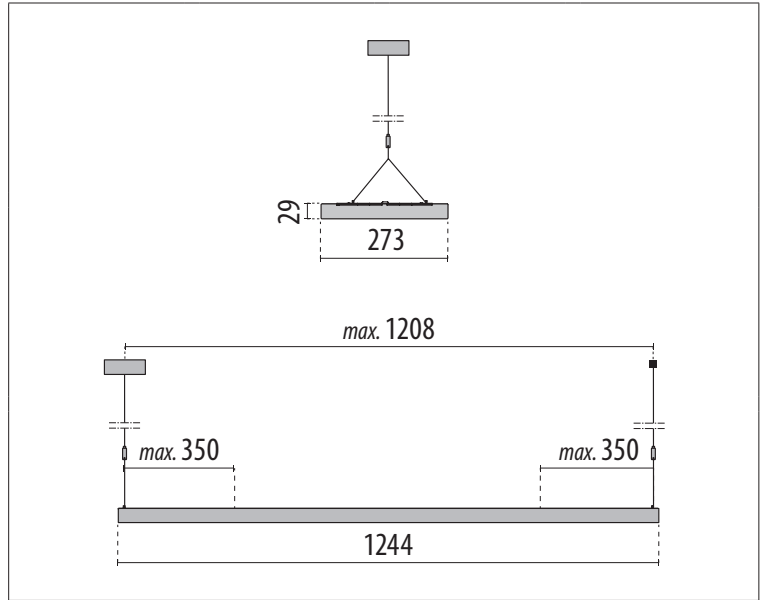

A

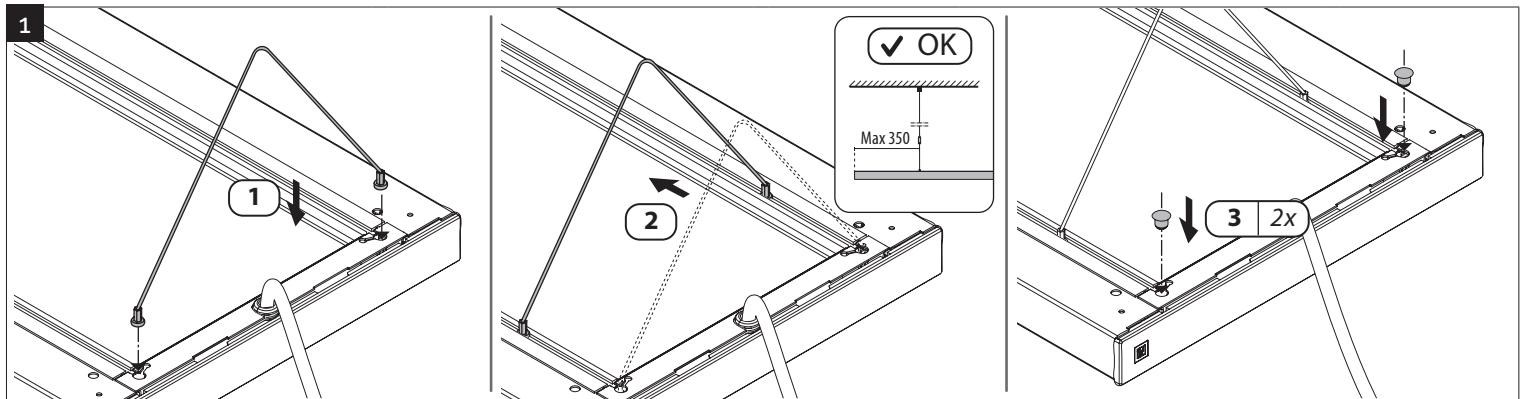

B

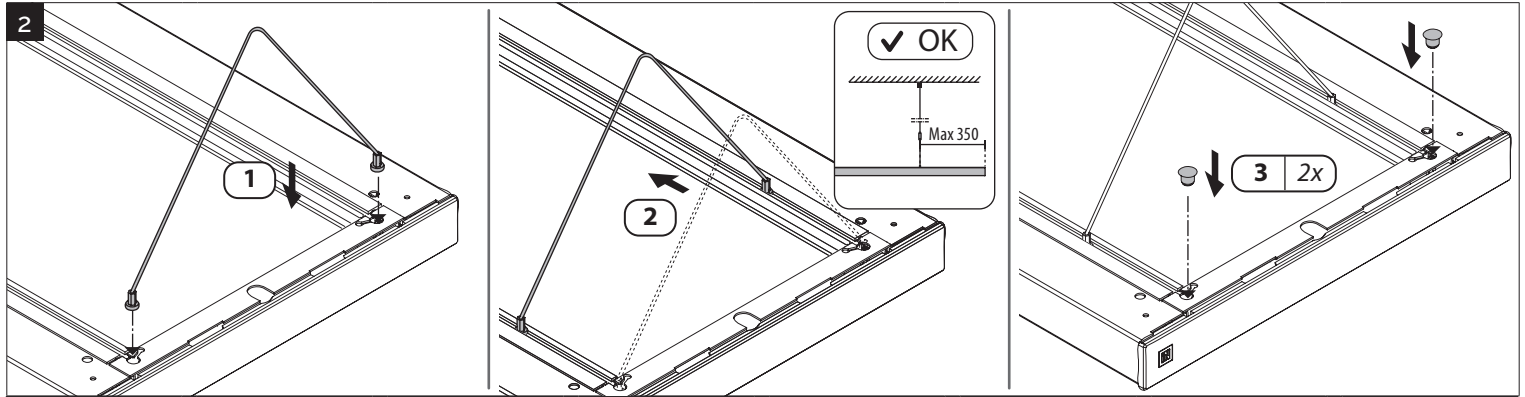
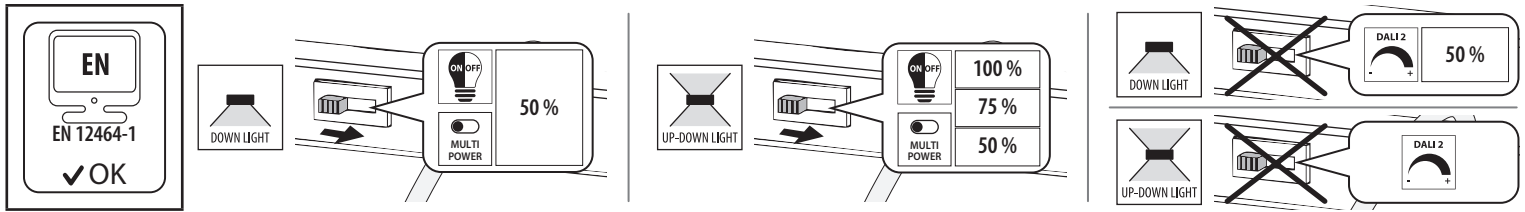

C

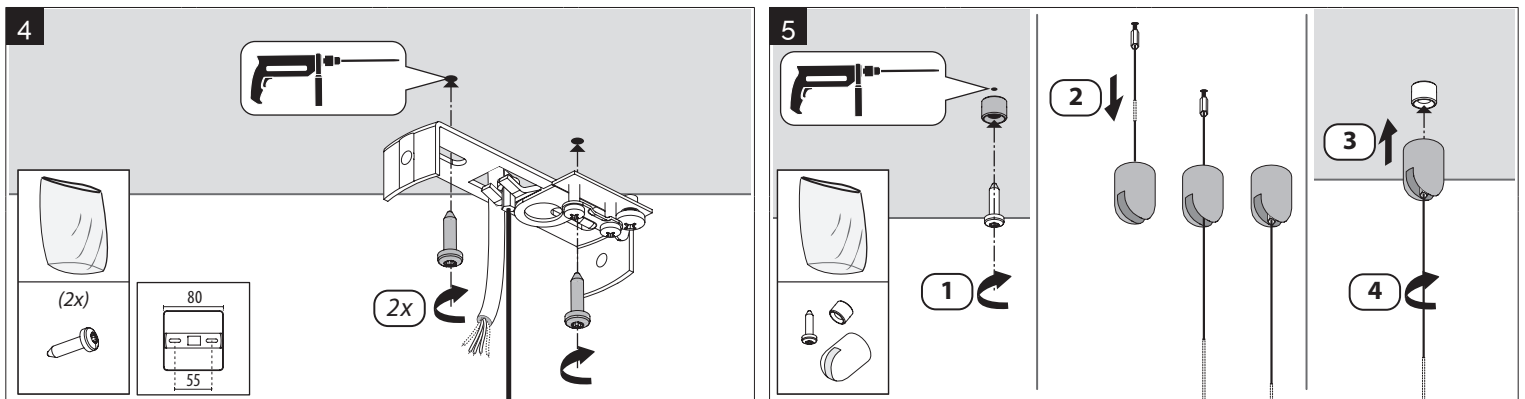
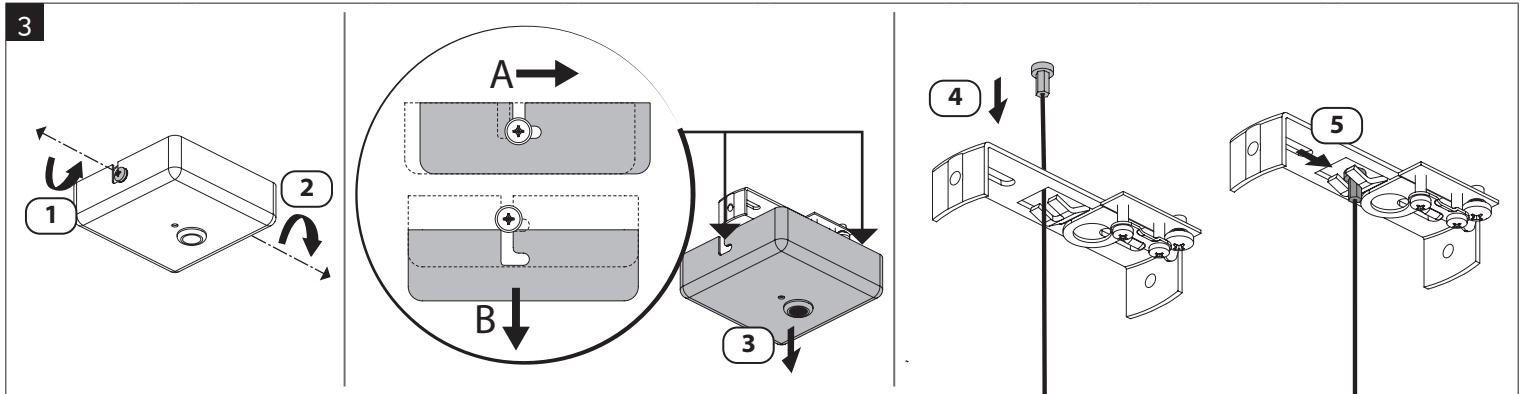

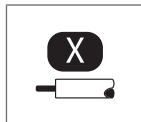
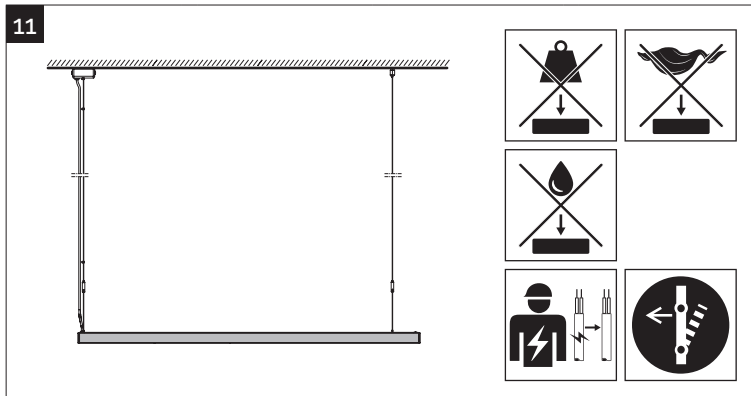
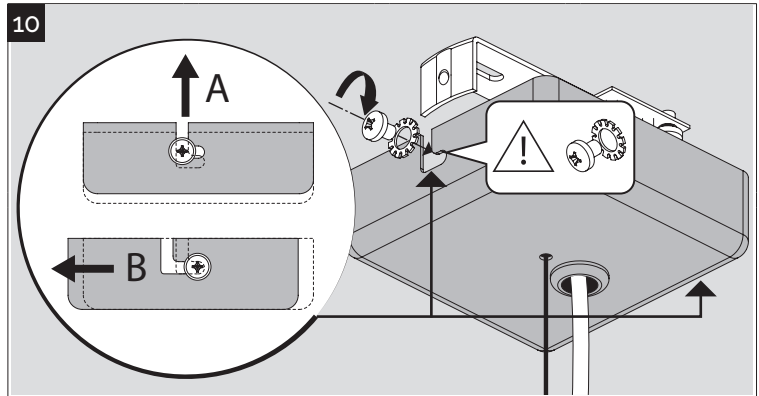
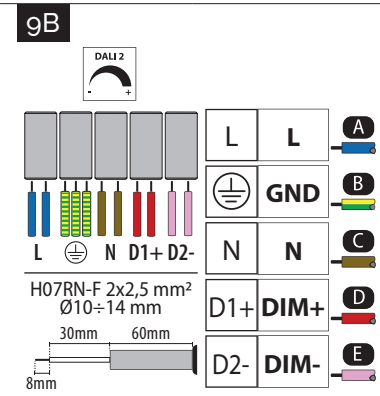
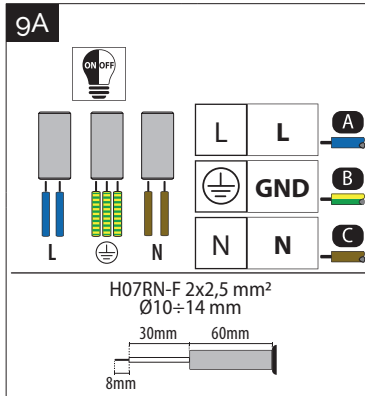
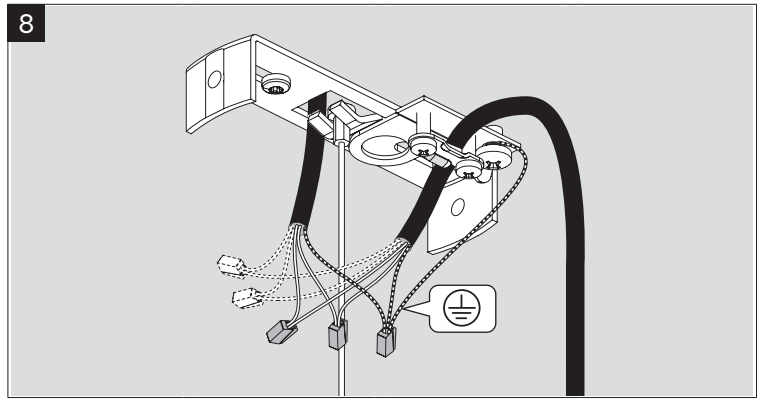
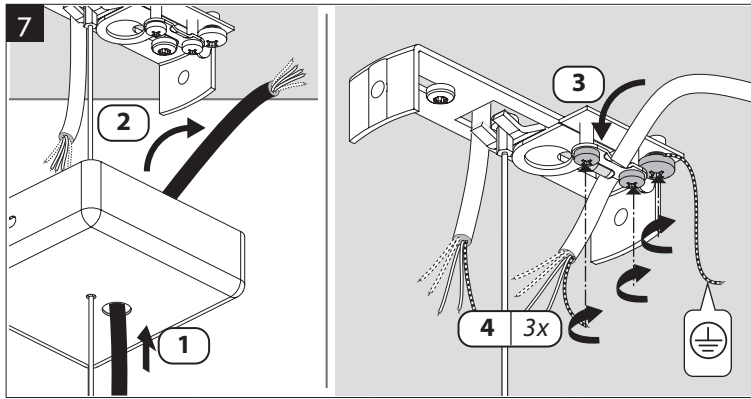
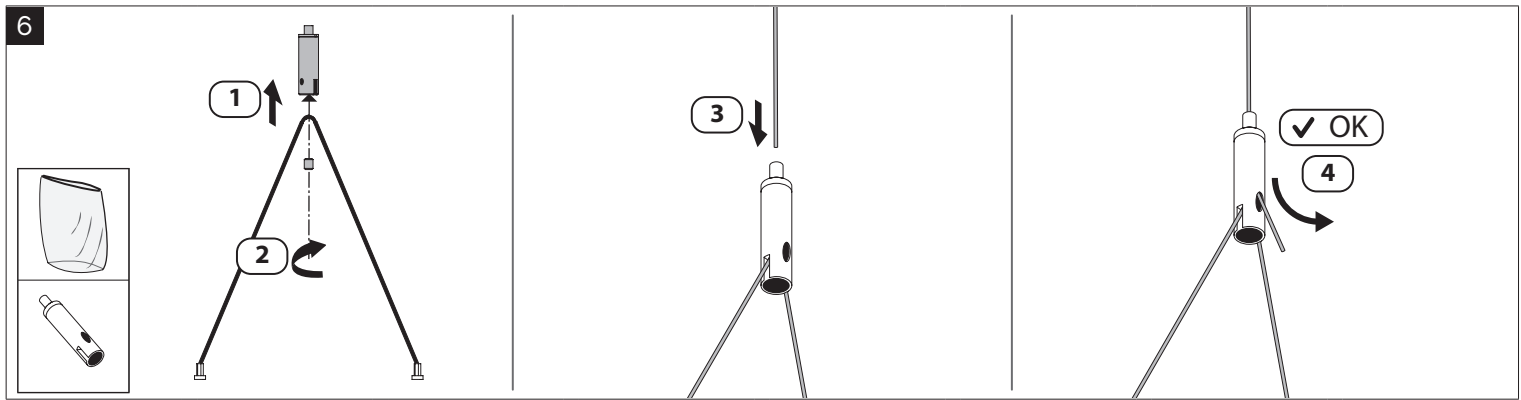

A BLU	IT Blu	DE Blau	FR Bleu	ES Azul	NL Blauw	PT Azul	SL Moder
HR Plavi	CS Modrý	SK Modrý	PL Niebieski	HU Kék	RO Albastru	BG Синь	GA Gorm
DA Blå	NO Blå	SV Blå	FI Sininen	ET Sinine	LV Zils	LT Mėlynas	RU Синий
BE Синий	KK Көк	EL Μπλε	TR Mavi	MT Blu	ZH 蓝色	AR أزرق	HE כחול

B	YELLOW/GREEN	IT Giallo/Verde	DE Gelb/Grün	FR Jaune/Vert	ES Amarillo/Verde	NL Geel/Groen	PT Amarelo/Verde	SL Rumena/Zelen
	HR Žuti/Zeleni	CS Žlutý/Zelený	SK Žltý/Zelený	PL Żółty/Zielony	HU Sárga/Zöld	RO Galben/Verde	BG Жълт/Зелен	GA Buí/Glas
	DA Gul/Grøn	NO Gul/Grønn	SV Gul/Grön	FI Keltainen/Vihreä	ET Kollane/Roheline	LV Dzeltens/Zaļais	LT Geltonas/Žalias	RU Желтый/Зелёный
	BE Желтый/Зелёный	KK Сапы/Жасыл	EL Κίτρινο/Πράσινο	TR Sarı/Yeşil	MT Isfar/Ahdar	ZH 黄色/绿色	AR أصفر/أخضر	HE צהוב/ירוק
C	BROWN	IT Marrone	DE Braun	FR Marron	ES Marrón	NL Bruin	PT Marrom	SL Rjav
	HR Smeđi	CS Hnědý	SK Hnedý	PL Brązowy	HU Barna	RO Maro	BG Кафяв	GA Donn
	DA Brun	NO Brun	SV Brun	FI Ruskea	ET Pruun	LV Brūns	LT Rudas	RU Коричневый
	BE Коричневый	KK Қоңыр	EL Καφέ	TR Kahverengi	MT Kannella	ZH 棕色	AR بني	HE חום
D	RED	IT Rosso	DE Rot	FR Rouge	ES Rojo	NL Rood	PT Vermelho	SL Rdeč
	HR Crveni	CS Červený	SK Červený	PL Czerwony	HU Piros	RO Roșu	BG Червен	GA Dearg
	DA Rød	NO Rød	SV Röd	FI Punainen	ET Punane	LV Sarkanais	LT Raudona	RU Красный
	BE Красный	KK Қызыл	EL Κόκκινο	TR Kırmızı	MT Aħmar	ZH 红色	AR أحمر	HE אדום
E	PINK	IT Rosa	DE Rosa	FR Rose	ES Rosa	NL Roze	PT Rosa	SL Roza
	HR Rozičasti	CS Růžový	SK Ružový	PL Różowy	HU Rózsaszín	RO Roz	BG Розов	GA Bándearg
	DA Lyserød	NO Rosa	SV Rosa	FI Vaaleanpunainen	ET Roosa	LV Rozā	LT Rožinis	RU Розовый
	BE Розовый	KK Қызыл	EL Ροζ	TR Pembe	MT Roża	ZH 粉色	AR وردی	HE ורוד

IT Si specifica che ai fini della protezione degli apparecchi di illuminazione nei confronti delle sovratensioni potrebbe essere necessario installare dei dispositivi di protezione esterni (es. SPD, scaricatori di sovratensione) le cui caratteristiche devono essere coordinate con i valori di tenuta ai surge degli apparecchi di illuminazione stessa. Per la valutazione dei rischi di sovratensione e per la scelta dei relativi dispositivi di protezione esterni fare riferimento alle norme in vigore nel Paese di installazione.

DE Es ist zu beachten, dass zum Schutz der Beleuchtungsgeräte vor Überspannung ggf. externe Schutzvorrichtungen (wie etwa ÜSA, Überspannungsableiter) installiert werden müssen, deren Eigenschaften den Überspannungsfestigkeitswerten der Beleuchtungsgeräte selbst entsprechen müssen. Zur Beurteilung der Überspannungsrisiken und zur Auswahl der entsprechenden externen Schutzgeräten sind die im Installationsland geltenden Normen heranzuziehen.

ES Se especifica que, para proteger los aparatos de iluminación de la sobretensión, puede ser necesario instalar aparatos de protección externos (por ejemplo, SPD, aparatos de protección contra sobretensiones), cuyas características deben cumplir los valores de resistencia a las sobretensiones de los propios aparatos de iluminación. Para evaluar los riesgos de sobretensión y seleccionar los aparatos de protección externos correspondientes, refiérase a las normas vigentes en el país de instalación.

PT Especifica-se que, para proteger os aparelhos de iluminação contra sobretensões, pode ser necessária a instalação de dispositivos de proteção externa (por exemplo, SPD, dispositivos de proteção contra surtos), cujas características devem estar em conformidade com os valores de resistência a surtos dos próprios aparelhos de iluminação. Para avaliar os riscos de sobretensão e selecionar os dispositivos de proteção externa relacionados, consulte as normas em vigor no país de instalação.

HR Naznačeno je da radi zaštite uređaja za osvjetljenje od prenapona može biti potrebno ugraditi vanjske zaštitne uređaje (npr. SPD, ograničivače prenapona), čije značajke moraju odgovarati vrijednostima otpornosti samih uređaja za osvjetljenje na prenapon. Kako biste procijenili rizik od prenapona i odabrali odgovarajući vanjske zaštitne uređaje, proučite norme koje su na snazi u zemlji ugradnje.

SK Špecifikujeme, že na účely ochrany osvetľovacích zariadení pred prepätím môže byť potrebné nainštalovať externé ochranné zariadenia (napr. SPD, prepäťové ochranné zariadenia), ktorých vlastnosti musia zodpovedať hodnotám odolnosti samotných osvetľovacích zariadení pred prepätím. Pri posudzovaní rizík prepätia a výbere príslušného externého ochranného zariadenia si pozrite normy platné v krajine inštalácie.

HU Az előírás szerint a világítóberendezések túlfeszültség elleni védelme érdekében szükséges lehet külső védőberendezések (pl. SPD, túlfeszültség-védő eszközök) beszerelése, amelyek jellemzőinek meg kell felelniük a világítóberendezések túlfeszültség-ellenállási értékeinek. A túlfeszültség kockázatainak kiértékeléséhez és a kapcsolódó külső védőeszközök kiválasztásához vegye figyelembe a telepítés országában érvényben lévő szabványokat.

BG Уточнява се, че за целите на защитата на устройствата за осветление от свръхнапрежение може да е необходимо да се инсталират външни защитни устройства (напр. SPD, устройства за защита от свръхнапрежение), чиито характеристики трябва да съответстват на стойностите на устойчивост на свръхнапрежение на самите. За да се оценят рисковете от свръхнапрежение и да се изберат съответните външни предпазни устройства, се препраща към стандартите, действащи в страната на инсталиране.

DA Det specificeres, at det for at beskytte belysningsanordningerne mod overspænding kan være nødvendigt at installere eksterne beskyttelsesordninger (f.eks. SPD, overspændingsbeskyttelse), hvis egenskaber skal være i overensstemmelse med selve belysningsanordningernes værdier for overspændingsmodstand. For at vurdere risikoen for overspænding og vælge de tilhørende eksterne beskyttelsesordninger henvises til de gældende standarder i installationslandet.

EN It is specified that for the purpose of protecting the lighting devices from over-voltage, it may be necessary to install external protection devices (e.g. SPD, surge protective devices), the features of which must comply with the surge resistance values of the lighting devices themselves. To assess the risks of over-voltage and select the related external protection devices, refer to the standards in force in the country of installation.

FR Dans le but de protéger les appareils d'éclairage contre une surtension, il est précisé que l'installation d'appareils de protection extérieurs (par ex. des SPD, dispositifs de protection contre les surtensions), dont les caractéristiques sont conformes aux valeurs de résistance aux surtensions des appareils d'éclairage, peut s'avérer nécessaire. Pour évaluer les risques de surtension et sélectionner les appareils de protection extérieurs correspondants, consulter les normes en vigueur dans le pays d'installation.

NL Hierbij wordt gespecificeerd dat het voor het beschermen van de verlichtingsapparaten tegen overspanning nodig kan zijn om externe beveiligingen te installeren (bijv. SPD, overspanningsbeveiligingsapparaten), waarvan de eigenschappen moeten voldoen aan de overspanningsweerstandswaarden van de verlichtingsapparaten zelf. Raadpleeg de normen die gelden in het land van installatie om de risico's van overspanning te beoordelen en de bijbehorende externe beveiligingen te selecteren.

SL Določeno je, da je za zaščito svetlobnih naprav pred prenapetostjo morda treba namestiti zunanje zaščitne naprave (npr. prenapetostne zaščitne naprave), katerih lastnosti morajo biti skladne z vrednostmi prenapetostne odpornosti samih svetlobnih naprav. Za oceno tveganja prenapetosti in izbiro ustreznih zunanjih zaščitnih naprav upoštevajte standarde, ki veljajo v državi namestitve.

CS Je stanoveno, že pro účely ochrany osvětlovacích zařízení před přepětím může být nutné instalovat externí ochranná zařízení (např. SPD, přepětová ochranná zařízení), jejichž vlastnosti musí odpovídat hodnotám odolnosti samotných osvětlovacích zařízení. Pro posouzení rizik přepětí a výběr příslušných vnějších ochranných zařízení se řiďte normami platnými v zemi instalace.

PL Wskazuje się, że w celu ochrony urządzeń oświetleniowych przed przepięciami może być konieczne zainstalowanie zewnętrznych urządzeń zabezpieczających (np. SPD, ograniczników przepięć), których parametry odpowiadają wartościom odporności na przepięcia określonym dla urządzeń oświetleniowych. Aby ocenić ryzyko związane z przepięciami i dobrać odpowiednio zewnętrzne urządzenia zabezpieczające, należy zapoznać się z normami obowiązującymi w kraju instalacji.

RO Este specificat că în scopul protejării dispozitivelor de iluminat de supratensiuni, poate fi necesară instalarea dispozitivelor de protecție externe (ex. SPD, descărcătoare de supratensiune), ale căror caracteristici trebuie să se conformeze valorilor de rezistență la supratensiune ale dispozitivelor de iluminat. Pentru a evalua riscurile de supratensiune și a selecta dispozitivele de protecție externe asociate, consultați standardele în vigoare în țara în care urmează să se instaleze.

GA D'fhonn na gairis soilsithe a chosaint ar róvoltas, sonraítear go bhféadadh gá a bheith le feistí cosanta seachtracha a shuiteáil (e.g. FCBanna, feistí cosanta ar bhorradh), ag a bhfuil gnéithe nach mór dóibh cloí leis na luachanna friotaíochta borrrtha de na gairis soilsithe féin. Chun na rioscaí a bhaineann le róvoltas a mheasúin agus na feistí cosanta seachtracha gaolmhara a roghnú, féach ar na caighdeán atá i bhfeidhm sa tír inar suiteáladh iad.

NO Vi spesifiserer at for å beskytte belysningsproduktet mot overspenning vil det kunne være nødvendig å installere eksterne beskyttelsesinnretninger (f.eks. SPD, overspenningsvern), hvis egenskaper må være i samsvar med verdier e for svingningsmotstand for selve belysningsproduktet. For å vurdere faren for overspenning og velge de tilhørende eksterne beskyttelsesinnretningene henviser vi til de standardene som gjelder i installasjonslandet.

SV För att skydda belysningsanordningarna från överspänning kan det vara nödvändigt att installera externa skyddsanordningar (t.ex. SPD, överspänningsskydd), vars egenskaper måste överensstämma med belysningsanordningarnas värden avseende överspänningstålighet. För att bedöma riskerna med överspänning och välja lämpliga externa skyddsanordningar, se gällande standarder i installationslandet.

ET On määratud, et valgustusseadmete ülepinge eest kaitsmise otstarbel võib olla tarvis paigaldada väliseid kaitseseadmeid (nt liigpingekaitseseadmeid), mille omadused peavad vastama valgustusseadmete eneste liigpingekiindluse väärtustele. Ülepinge ohtude hindamiseks ja nendega seotud välise kaitseseadmete valimiseks vaadake paigaldusriigi kehtivaid standardeid.

LT Norint apšvietimo įrenginius apsaugoti nuo viršįtampių, svarbu naudoti papildomas apsaugos priemonės, pavyzdžiui, apsaugos nuo viršįtampių įtaisus (pvz., apsaugos nuo įtampos šuolių įrenginiai). Šių įtaisų savybės turi atitikti pačių apšvietimo įrenginių užsparumo viršįtampiams vertes. Norint įvertinti viršįtampio rizikas ir pasirinkti susijusius išorinius apsaugos įrenginius, reikia vadovautis šalyje, kurioje bus montuojama įranga, galiojančiais standartais.

BE Удкладняецца, што для абароны асвятляльных прыбораў ад перанапругі можа запатрабавацца ўстаноўка знадворных ахоўных прыбораў (на прыклад, прыбораў абароны ад імпульсных перанапруг), характарыстыкі якіх павінны адпавядаць значэнням устойлівасці да імпульсных перанапруг саміх асвятляльных прыбораў. Каб ацаніць рызыку перанапругі і выбраць адпаведныя знадворныя прыборы абароны, звярніцеся да стандартаў, што дзейнічаюць у краіне ўсталёўкі.

EL Διευκρινίζεται ότι για την προστασία των συσκευών φωτισμού από την υπέρταση μπορεί να είναι απαραίτητη η εγκατάσταση εξωτερικών συσκευών προστασίας (π.χ. συσκευές προστασίας από υπερβολική τάση), τα χαρακτηριστικά των οποίων πρέπει να συμμορφώνονται με τις τιμές αντίστασης σε υπέρτασεις των ίδιων των συσκευών φωτισμού. Για να εκτιμήσετε τους κινδύνους υπέρτασης και να επιλέξετε τις σχετικές εξωτερικές συσκευές προστασίας, ανατρέξτε στα πρότυπα που ισχύουν στη χώρα εγκατάστασης.

MT Huwa speċifikat li għall-finijiet tal-protezzjoni tal-apparat tad-dawl minn vultaġġ żejjeđ, jista' jkun neċessarju li tinstalla apparati ta' protezzjoni esterna (eż. apparati li jipproteġu kontra tluġh f'daqq ta-kurrent (SPD)), li i-karatteristiċi tagħhom iridu jikkonformaw mal-valuri tar-reżistenza tat-tluġh f'daqq ta-apparati tad-dawl infushom. Sabieħ tivvaluta r-riskji ta' vultaġġ żejjeđ u tagħzel l-apparati ta' protezzjoni esterna relatati, irreferi għall-istandards fis-seħħ fil-pajjiż tal-installazzjoni.

AR يُشار إلى أنه من أجل حماية أجهزة الإضاءة من الجهد الكهربائي الزائد، قد يكون من الضروري تركيب أجهزة حماية خارجية (مثل أجهزة الحماية من الارتفاع المفاجئ في الجهد الكهربائي ويُشار إليها اختصارًا بـ SPD)، ويجب أن تتوافق خصائصها مع قيم مقاومة الارتفاع المفاجئ للجهد الكهربائي الخاصة بأجهزة الإضاءة نفسها. لتقييم مخاطر الجهد الكهربائي الزائد واختيار أجهزة الحماية الخارجية المناسبة، راجع المعايير المعمول بها في البلد الذي يتم فيه التركيب.

FI Ilmoitetaan, että valaistuslaitteiden suojaamiseksi ylijännitteeltä voi olla tarpeen asentaa ulkoisia suojalaitteita (esim. SPD, ylijännitesuojauslaitteet), joiden ominaisuuksien on vastattava itse valaistuslaitteiden ylijännitteen kestävyttä koskevia arvoja. Ylijännitteen vaarojen arvioimista ja vastaavan ulkoisen suojauslaitteen valitsemista varten, noudata asennusmaassa voimassa olevia standardeja.

LV Noteikts, ka apgaismes ierīču aizsardzībai no pārsprieguma var būt nepieciešams uzstādīt ārējās aizsargierīces (piemēram, SPD, pārsprieguma aizsargierīces), kuru īpašībām jāatbilst apgaismes ierīču pārsprieguma pretestības vērtībām. Lai novērtētu pārsprieguma risku un izvēlētos saistītās ārējās aizsardzības ierīces, skatiet uzstādīšanas valstī spēkā esošos standartus.

RU Уточняется, что для защиты осветительных приборов от перенапряжения может потребоваться установка внешних защитных устройств (например, УЗИП, устройство защиты от перенапряжения), характеристики которых должны соответствовать значениям устойчивости к перенапряжению самих осветительных приборов. Для оценки риска перенапряжения и выбора соответствующих внешних защитных устройств обратитесь к стандартам, действующим в стране установки.

KK Жарықтандыру құрылғыларын асқын кернеуден қорғау үшін сыртқы қорғаныс құрылғыларын (мысалы, SPD, асқын кернеуден қорғау құрылғылары) орнату қажет болуы мүмкін, олардың сипаттамалары жарықтандыру құрылғыларының асқын кернеуге төзімділік мәндеріне сәйкес келуі керек. Шамадан тыс жүктемеден төнетін қауіптерді бағалау және тиісті сыртқы қауіпсіздік құрылғыларын таңдау үшін орнатылатын елде қолданылатын стандарттарды қараңыз.

TR Aydınlatma aygıtlarını aşırı gerilime karşı korumak için, özellikleri aydınlatma aygıtlarının gerilim vuru mu direncine uygun olması gereken harici koruma cihazları (ör. alçak gerilim koruma şok cihazı) takmak gerekebilir. Gerilim yükselmesi risklerini değerlendirmek ve ilgili harici koruma cihazlarını seçmek için, kurulumun yapıldığı ülkede yürürlükte olan standartlara başvurun.

ZH 规定为保护灯光装置避免过电压，可能有必要安装外部保护装置（例如 SPD，即浪涌保护装置）。该保护装置参数必须与灯光装置自身的浪涌电阻数值相匹配。要评估过电压风险并选择相应的外部保护装置，请参阅所在国现行相关标准。

HE צוין כי לצורך הגנה על מכשירי התאורה מפני מתח יתר, ייתכן שיהיה צורך להתקין מכשירי הגנה חיצוניים (כגון SPD, מכשירי הגנה מפני נחשולי מתח), שתכונותיהם חייבות לעמוד בערכי העמידות בפני נחשולי מתח של מכשירי התאורה עצמם. כדי להעריך את הסיכונים של מתח יתר ולבחור את התקני הגנה החיצוניים הקשורים, עיין בתקנים התקפים במדינת ההתקנה.

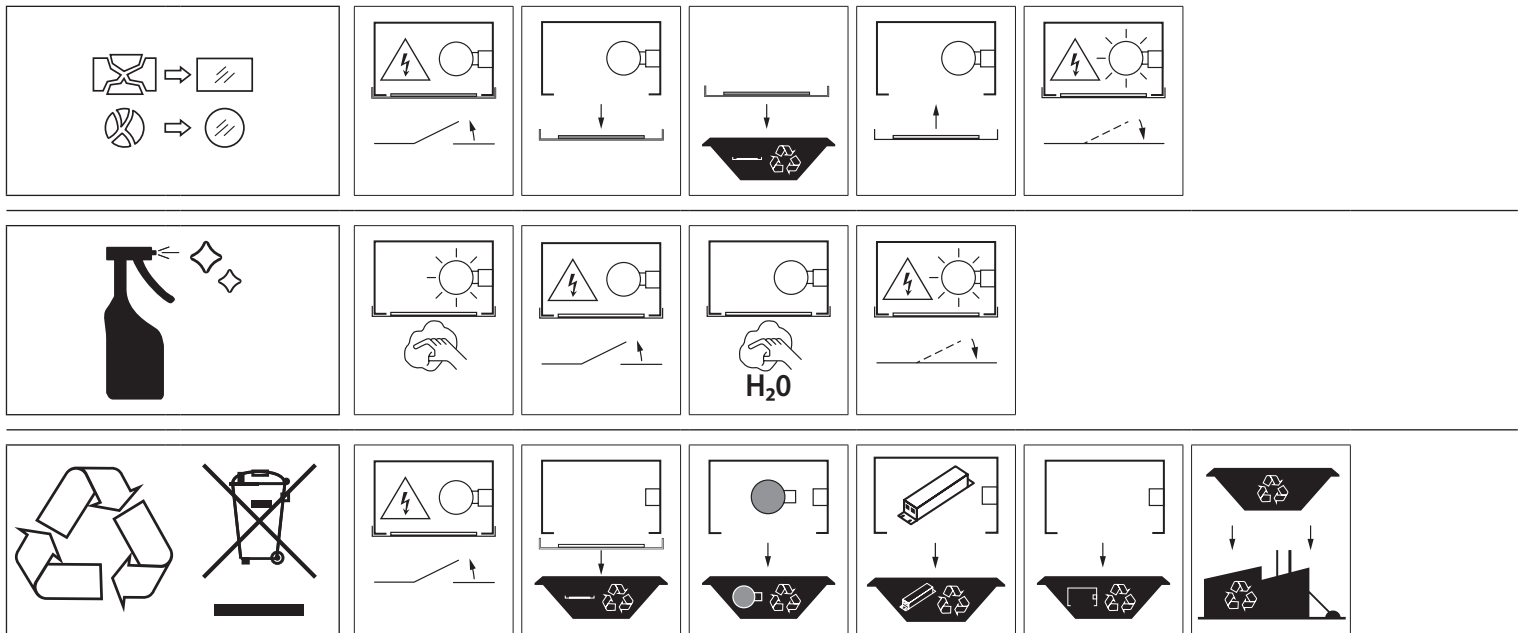

Contact point indicated for the purposes of fulfilling the applicable EU directives and regulations:

PERFORMANCE IN LIGHTING GmbH
 Stapelner Str. 1+3, 38644 Goslar / Germany
 Tel. +49 (0) 5321 3777-0 E-mail: info.de@pil.lighting

According to the current regulations in the United Kingdom, the company responsible for placing the goods on the market in the United Kingdom is:

GEWISS UK LTD - Unity House,
 Compass Point Business Park, 9 Stocks Bridge Way, ST IVES
 Cambridgeshire, PE27 5JL, United Kingdom
 Tel: +44 1954 712757 E-mail: gewiss-uk@gewiss.com